

Арматура - Контрольное оборудование  
Запасные части - Автомобильное и промышленное оснащение - Производство и сервис

Насосная и компрессорная техника  
Системы перегрузки – Заправочные станции  
Ремонт и обслуживание

Flüssiggas-Anlagen GmbH  
Peiner Straße 217  
D-38229 Salzgitter  
Germany – Германия  
Telefon: +49 / 5341 / 8697-0  
Telefax: +49 / 5341 / 8697-11  
<http://www.fas.de>



## ТЕХНИЧЕСКИЙ ПАСПОРТ

### УКАЗАТЕЛЬ УРОВНЯ

### FAS 89133

**FAS 89133/\_\_\_\_\_**

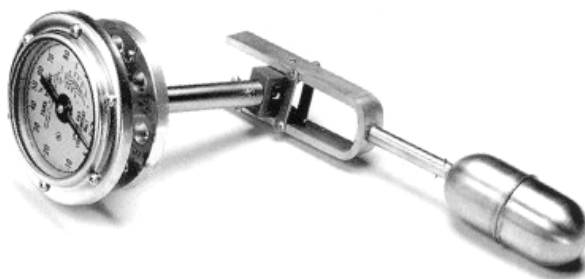

*Внешний вид и расположение элементов могут отличаться от представленных на рисунках;  
Компания FAS оставляет за собой право внесения технических изменений.*

Арматура - Контрольное оборудование  
Запасные части - Автомобильное и промышленное оснащение - Производство и сервис

Насосная и компрессорная техника  
Системы перегрузки – Заправочные станции  
Ремонт и обслуживание

Flüssiggas-Anlagen GmbH  
Peiner Straße 217  
D-38229 Salzgitter  
Germany – Германия  
Telefon: +49 / 5341 / 8697-0  
Telefax: +49 / 5341 / 8697-11  
<http://www.fas.de>



## **ПРЕДУПРЕЖДЕНИЕ**

***Сжиженный углеводородный газ  
является взрыво- и пожароопасным продуктом!  
ОПАСНОСТЬ ОБМОРОЖЕНИЯ!***

*Монтаж и обслуживание разрешается только специальному персоналу, квалифицированному, обученному и допущенному к работе с оборудованием для сжиженных углеводородных газов.*

*Эксплуатация оборудования допускается только на объектах, оснащение которых соответствует всем действующим правилам и нормам безопасности.*

*Данный паспорт является неотъемлемой составной частью продукта.*

### **ВАША ОБЯЗАННОСТЬ:**

*Прочитать и соблюдать все указания, рекомендации и правила, указанные в этом паспорте.  
Несоблюдение приводит к потере всех гарантийных обязательств.*

Арматура - Контрольное оборудование  
Запасные части - Автомобильное и промышленное оснащение - Производство и сервис

Насосная и компрессорная техника  
Системы перегрузки – Заправочные станции  
Ремонт и обслуживание

Flüssiggas-Anlagen GmbH  
Peiner Straße 217  
D-38229 Salzgitter  
Germany – Германия  
Telefon: +49 / 5341 / 8697-0  
Telefax: +49 / 5341 / 8697-11  
<http://www.fas.de>



## **Содержание:**

- 1. Назначение**
- 2. Технические характеристики**
- 3. Монтаж**
- 4. Техобслуживание**
- 5. Транспортировка и хранение**
- 6. Ремонт**
- 7. Комплектность поставки.**
- 8. Свидетельство о приемке.**
- 9. Гарантия / дата передачи оборудования**

## 1. Назначение и принцип работы

Указатель уровня служит для определения уровня жидкой фазы продукта в процентах от общего объема емкости. Исполнение прибора указателя уровня выполнено в соответствии с требованиями к сосудам, работающим под давлением.

Прибор указатель относится к приборам, работающим на поплавковом принципе. Поплавок постоянно следует уровню жидкости в емкости. Противовес на противоположном конце крепежного рычага обеспечивает постоянное и константное погружение поплавка.

Вертикальное движение поплавка посредством механической передачи передается на вертикальный вал, расположенный в защитной трубке. Данный вал вращается вокруг собственной оси. Посредством магнитной муфты, расположенной в верхней части защитной трубки данные передаются на шкалу, размещенную на внешней части емкости.

**Данный принцип работы обеспечивает возможность смены шкалы в рабочем состоянии емкости без слива продукта.**

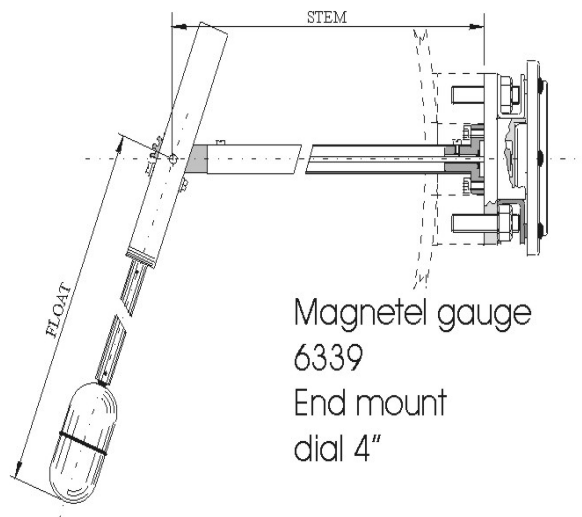

## 2. Технические характеристики

Прибор указатель уровня FAS 89133, тип 6339M11C, диаметр емкости: 1900 мм, длина стержня (STEM) 610 мм, длина маятника (FLOAT) 867 мм, для газовозов, 4" шкала, горизонтально встроены фланец из нержавеющей стали.

Предназначен для использования в среде пропан-бутана и безводного аммиака с максимальным давлением 25 бар и температурой окружающей среды - 40°C до + 60 °C

## 3. Монтаж

Монтаж и обслуживание разрешается только специализированному персоналу, квалифицированному и обученному работе с сжиженными углеводородными газами. Эксплуатация допускается только на объектах, оснащение которых соответствует всем действующим правилам и нормам безопасности.



**ВНИМАНИЕ! Несоблюдение действующих норм и правил, а так же указаний данного паспорта/инструкции может привести к выходу оборудования из строя, имущественному ущербу и стать причиной несчастного случая!**

Перед началом работ осмотрите изделие на предмет внешних повреждений. Не допускается эксплуатировать оборудование со следами механически или иных повреждений!

После проведения монтажа проверьте стыки на предмет утечки, используя соответствующий метод обнаружения утечки. Проверьте правильность работы перед установкой и перед началом работы всей системы.

После монтажа и проверки на герметичность изделие готово к эксплуатации.

**ЗАПРЕЩАЕТСЯ:**



- **монтировать/демонтировать/ремонтировать изделие при наличии в системе рабочей среды под давлением;**
- **использовать изделие на параметры, превышающие указанные в технических характеристиках;**
- **стучать по шкале и другим элементам;**

#### **4. Техобслуживание**

Данное оборудование подвержено различным физико-химическим воздействиям поэтому регулярный контроль и обслуживание данного продукта являются строго необходимыми и должны проводиться только квалифицированным персоналом. Мы рекомендуем регулярно проводить проверку на герметичность и работоспособность.

Обязательная периодическая проверка на наличие возможных отложений, а также других загрязнений и механических повреждений.



**Внимание!**

**Оборудование содержать в чистоте и непременно заменить при обнаружении любых повреждений или следов коррозии.**

Проверку работоспособности рекомендуется проводить один раз в 3 мес. Генеральную проверку рекомендуется проводить один раз в 12 мес., если иное не нормировано законодательством. Корректная и долговременная эксплуатация гарантируется только при правильном и своевременном проведении техобслуживания.

#### **5. Транспортировка и хранение**

Изделие должно транспортироваться в упаковке, предотвращающей от повреждения и загрязнения. Рекомендуется хранить в сухом и чистом месте. При длительном хранении рекомендуется использовать восковую смазку или ПЭТ-упаковку и проводить оценку условий хранения не реже 1 раза в 6 мес. Не снимать защитные колпачки до момента монтажа!

#### **6. Ремонт**

Указатель уровня не подлежит ремонту; однако, отдельные элементы могут быть заменены только в стационарных условиях и только квалифицированным и обученным персоналом. Для корректной оценки возможности ремонта необходимо передать устройство нашему техническому центру или связаться с нашим представителем.

Арматура - Контрольное оборудование  
Запасные части - Автомобильное и промышленное оснащение - Производство и сервис

Насосная и компрессорная техника  
Системы перегрузки – Заправочные станции  
Ремонт и обслуживание

Flüssiggas-Anlagen GmbH  
Peiner Straße 217  
D-38229 Salzgitter  
Germany – Германия  
Telefon: +49 / 5341 / 8697-0  
Telefax: +49 / 5341 / 8697-11  
http://www.fas.de



## 7. Комплектность поставки.

- |                               |       |
|-------------------------------|-------|
| 1. Указатель уровня FAS 89133 | 1 шт. |
| 2. Паспорт/руководство        | 1 шт. |
| 3. Упаковка                   | 1 шт. |

## 8. Свидетельство о приемке.

| Испытание                                        | Результат     |
|--------------------------------------------------|---------------|
| Внешний осмотр                                   | Соответствует |
| Проверка прочности и плотности корпусных деталей | Норма         |
| Проверка работоспособности и заводских настроек  | Соответствует |
| Проверка упаковки и комплектности поставки       | Соответствует |

Настоящим подтверждается, что **Указатель уровня FAS 89133** \_\_\_\_ / \_\_\_\_\_  
соответствует ТУ, прошел испытания и признан годным к эксплуатации.

Дата приемки « \_\_\_\_\_ » \_\_\_\_\_ 200\_\_ г.

Ответственный контролер:

\_\_\_\_\_   
штамп контроля

## 9. Гарантия / дата передачи оборудования.

Гарантийный срок на изделие составляет 12 месяцев с момента начала эксплуатации, но не более 15 месяцев с момента передачи клиенту. При неправильной работе необходимо отправить изделие к изготовителю/продавцу. Мы гарантируем качество и безопасность нашей продукции при условии ее хранения, установки, эксплуатации и обслуживания в полном соответствии с требованиями настоящего технического паспорта и национальными нормативными документами.

Запрещается проводить самостоятельно любые ремонтные работы, так как при этом теряется гарантийное право.

Дата передачи оборудования клиенту: « \_\_\_\_\_ » \_\_\_\_\_ 200\_\_ г.  
штамп

Дата ввода в эксплуатацию: « \_\_\_\_\_ » \_\_\_\_\_ 200\_\_ г.  
штамп