

Арматура - Контрольное оборудование
Запасные части - Автомобильное и промышленное оснащение - Производство и сервис

Насосная и компрессорная техника
Системы перегрузки – Заправочные станции
Ремонт и обслуживание

Flüssiggas-Anlagen GmbH
Peiner Straße 217
D-38229 Salzgitter
Germany – Германия
Telefon: +49 / 5341 / 8697-0
Telefax: +49 / 5341 / 8697-11
<http://www.fas.de>



ПАСПОРТ

ПНЕВМАТИЧЕСКИЙ ВЫКЛЮЧАТЕЛЬ

FAS-№: 23255



Арматура - Контрольное оборудование
Запасные части - Автомобильное и промышленное оснащение - Производство и сервис

Насосная и компрессорная техника
Системы перегрузки – Заправочные станции
Ремонт и обслуживание

Flüssiggas-Anlagen GmbH
Peiner Straße 217
D-38229 Salzgitter
Germany – Германия
Telefon: +49 / 5341 / 8697-0
Telefax: +49 / 5341 / 8697-11
<http://www.fas.de>



ВНИМАНИЕ!

*Сжиженный углеводородный газ
является взрыво- и пожароопасным продуктом!*

ОПАСНОСТЬ ОБМОРОЖЕНИЯ!

*Обслуживание допускается только специальному персоналу,
квалифицированному и обученному в работе с оборудованием
для сжиженных углеводородных газов.*

*Эксплуатация оборудования допускается только в установках,
оснащение которых соответствует действующим правилам
и нормам безопасности.*

Арматура - Контрольное оборудование
Запасные части - Автомобильное и промышленное оснащение - Производство и сервис

Насосная и компрессорная техника
Системы перегрузки – Заправочные станции
Ремонт и обслуживание

Flüssiggas-Anlagen GmbH
Peiner Straße 217
D-38229 Salzgitter
Germany – Германия
Telefon: +49 / 5341 / 8697-0
Telefax: +49 / 5341 / 8697-11
<http://www.fas.de>



СОДЕРЖАНИЕ

- 1. Назначение**
- 2. Технические данные**
- 3. Монтаж / демонтаж**
- 4. Размерная схема**
- 5. Хранение**
- 6. Гарантийные обязательства**
- 7. Свидетельство о приемке**

Арматура - Контрольное оборудование
Запасные части - Автомобильное и промышленное оснащение - Производство и сервис

Насосная и компрессорная техника
Системы перегрузки – Заправочные станции
Ремонт и обслуживание

Flüssiggas-Anlagen GmbH
Peiner Straße 217
D-38229 Salzgitter
Germany – Германия
Telefon: +49 / 5341 / 8697-0
Telefax: +49 / 5341 / 8697-11
<http://www.fas.de>



1. НАЗНАЧЕНИЕ

Пневматический выключатель предназначен для переключения пневматических цепей в зависимости от давления газа в системе перекачивания СУГ с помощью пневмотических насосов.

2. ТЕХНИЧЕСКИЕ ДАННЫЕ

Среда: пропан/бутан
Давление настройки: 1,0-16,0 бар
Дифференциальное давление: 0,3-05 бар

3. МОНТАЖ / ДЕМОНТАЖ

Монтаж и обслуживание разрешается только специальному персоналу, квалифицированному и обученному в работе с сжиженными углеводородными газами. Данный вид изделия должен быть инсталлирован и употреблен только при строгом соблюдении всех принятых и действующих норм и законов.

Использование изделия разрешается только в пределах, указанных в данной инструкции.

Внимание! Перед монтажом изделие должно быть осмотрено на предмет внешних дефектов или повреждений. Монтирование комплекса, имеющего механические повреждения категорически запрещено. Повторное использование прокладок и уплотнительного материала не допускается.

После монтажа оборудования произвести проверку герметичности технологических соединений избыточным давлением. Величину избыточного давления и длительность проверки регламентируются и определяются местными органами Гостехнадзора или уполномоченными инспекционными организациями.

Демонтаж выключателя производится после проведения мероприятий, связанных с опорожнением, сбросом избыточного давления и продувкой емкости от остатков продукта. Объем и вид газоопасных работ определяется местными органами Гостехнадзора или инспекционными организациями.

Эксплуатация оборудования допускается только на компрессорных агрегатах, оснащение которых соответствует действующим Правилам и Нормам безопасности.

4. РАЗМЕРНАЯ СХЕМА

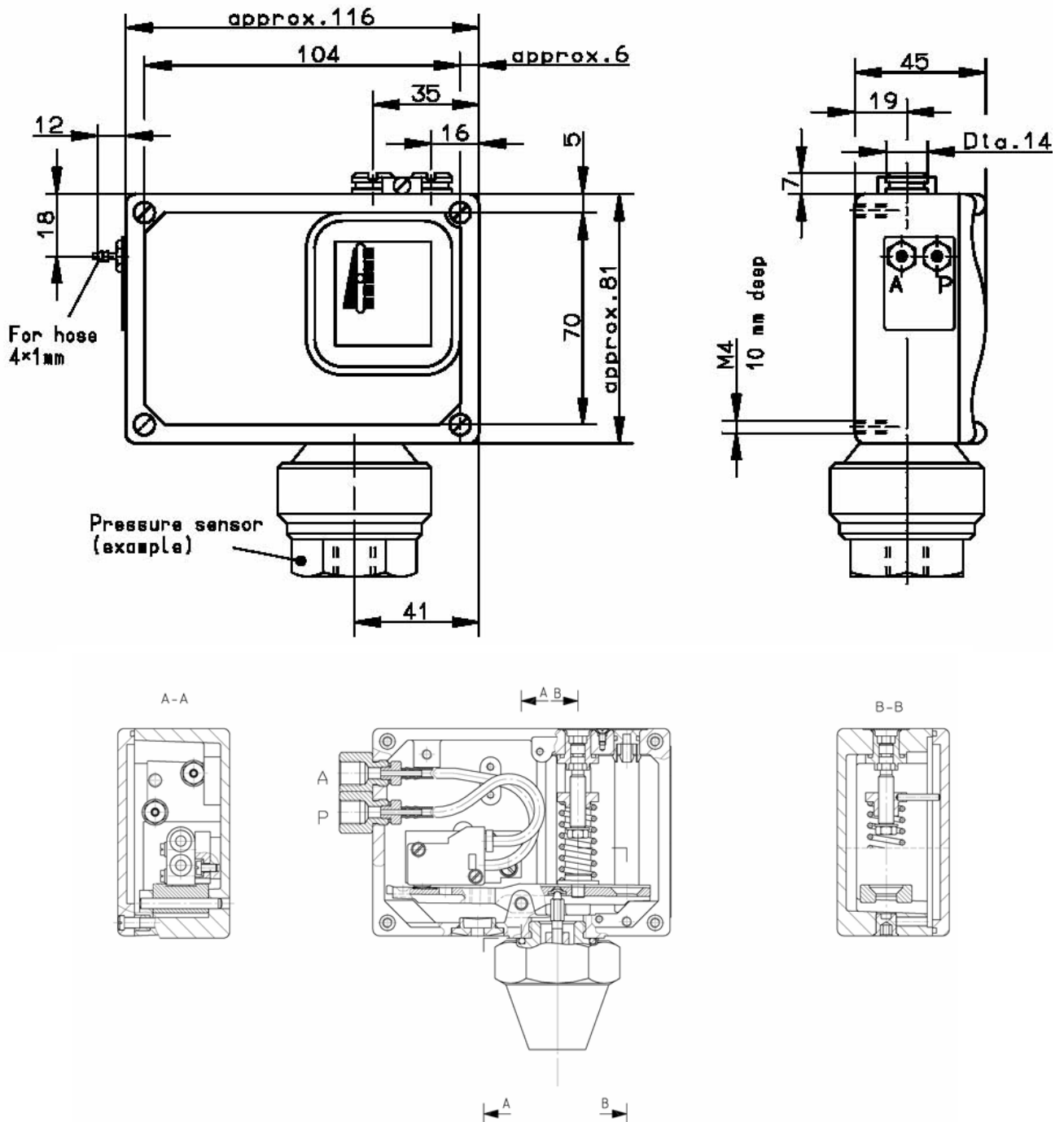

Арматура - Контрольное оборудование
Запасные части - Автомобильное и промышленное оснащение - Производство и сервис

Насосная и компрессорная техника
Системы перегрузки – Заправочные станции
Ремонт и обслуживание

Flüssiggas-Anlagen GmbH
Peiner Straße 217
D-38229 Salzgitter
Germany – Германия
Telefon: +49 / 5341 / 8697-0
Telefax: +49 / 5341 / 8697-11
http://www.fas.de



5. ХРАНЕНИЕ

Пневматический выключатель должен транспортироваться с соблюдением всех мер предосторожности, предотвращающей от повреждений и загрязнений. Рекомендуется хранить в сухом и чистом месте.

Срок хранения устройства 1 год с момента отправки оборудования со склада завода изготовителя. В случае хранения комплекса более одного года необходимо перед монтажом произвести ревизию и повторную визуальную проверку технического состояния комплекса.

6. ГАРАНТИЙНЫЕ ОБЯЗАТЕЛЬСТВА

При неправильной работе необходимо отправить изделие к изготовителю / продавцу с указанием возникшей неисправности. Мы гарантируем качество и безопасность нашей продукции, при условии ее хранения, установки и эксплуатации в полном соответствии с требованиями настоящего технического паспорта и национальными нормативными документами.

Рекламация при неисправности комплекса или его повреждения при транспортировке принимается и рассматривается только при наличии детального описания и фотоматериалов подтверждающих наличие дефекта(-ов).

Во время гарантийного срока запрещается проводить самостоятельно любые ремонтные работы, так как в этом случае заказчик (получатель товара) теряет право на техническое обслуживание, его ремонт или замену товара по гарантии.

При соблюдении всех указаний и требований предъявленных заводом изготовителем гарантийный срок на все оборудование комплекса составляет 12 месяцев с момента отправки со склада завода-изготовителя.

7. СВИДЕТЕЛЬСТВО О ПРИЕМКЕ

Испытание	Результат
Внешний осмотр	Соответствует
Проверка прочности и плотности корпусных деталей	Норма
Проверка работоспособности	Норма
Проверка заводских установок	Соответствует
Проверка упаковки и комплектности поставки	Соответствует

Настоящим подтверждается, что изделие признано годным к эксплуатации.

штамп

Дата передачи оборудования клиенту _____