

Арматура - Контрольное оборудование
Запасные части - Автомобильное и промышленное оснащение - Производство и сервис

Насосная и компрессорная техника
Системы перегрузки – Заправочные станции
Ремонт и обслуживание

Flüssiggas-Anlagen GmbH
Peiner Straße 217
D-38229 Salzgitter
Germany – Германия
Telefon: +49 / 5341 / 8697-0
Telefax: +49 / 5341 / 8697-11
<http://www.fas.de>



ПАСПОРТ

ФИЛЬТР ГРЯЗЕУЛОВИТЕЛЬ ДЛЯ НЕПОСРЕДСТВЕННОГО МОНТАЖА НА ПОСТ ЗАПРАВКИ БЫТОВЫХ БАЛЛОНОВ FAS 23008

FAS № 23008/_____

*Внешний вид и расположение элементов могут отличаться от представленных на рисунках;
Компания FAS оставляет за собой право внесения технических изменений.*

Арматура - Контрольное оборудование
Запасные части - Автомобильное и промышленное оснащение - Производство и сервис

Насосная и компрессорная техника
Системы перегрузки – Заправочные станции
Ремонт и обслуживание

Flüssiggas-Anlagen GmbH
Peiner Straße 217
D-38229 Salzgitter
Germany – Германия
Telefon: +49 / 5341 / 8697-0
Telefax: +49 / 5341 / 8697-11
<http://www.fas.de>



ПРЕДУПРЕЖДЕНИЕ

***Сжиженный углеводородный газ
является взрыво- и пожароопасным продуктом!
ОПАСНОСТЬ ОБМОРОЖЕНИЯ!***

***Монтаж и обслуживание разрешается только
специальному персоналу, квалифицированному, обученному
и допущенному к работе с оборудованием для сжиженных
углеводородных газов.***

***Эксплуатация оборудования допускается только на
объектах, оснащение которых соответствует всем
действующим правилам и нормам безопасности.***

***Данный паспорт является неотъемлемой составной
частью продукта.***

ВАША ОБЯЗАННОСТЬ:

***Прочитать и соблюдать все указания,
рекомендации и правила, указанные в этом паспорте.
Несоблюдение приводит к потере всех гарантийных
обязательств.***

Арматура - Контрольное оборудование
Запасные части - Автомобильное и промышленное оснащение - Производство и сервис

Насосная и компрессорная техника
Системы перегрузки – Заправочные станции
Ремонт и обслуживание

Flüssiggas-Anlagen GmbH
Peiner Straße 217
D-38229 Salzgitter
Germany – Германия
Telefon: +49 / 5341 / 8697-0
Telefax: +49 / 5341 / 8697-11
<http://www.fas.de>



СОДЕРЖАНИЕ

- 1. Предназначение и принцип работы.**
- 2. Технические характеристики и Комплектация.**
- 3. Монтаж**
- 4. Техобслуживание.**
- 5. Транспортировка/хранение**
- 6. Ремонт**
- 7. Комплектность поставки**
- 8. Свидетельство о приемке**
- 9. Гарантия /дата передачи оборудования**

1. Общая информация

Фильтр грязеуловитель FAS 23008, тип 5500, предназначен для улавливания частиц взвеси во время заправки бытовых баллонов пропан/бутаном.

2. Технические характеристики.

Фильтр грязеуловитель FAS 23008, тип 5500, DN 9, PN 25, подключение W 21,8 левая, из алюминия, с заменяемым фильтрующим элементом, для непосредственного монтажа на пост заправки бытовых баллонов пропан/бутаном

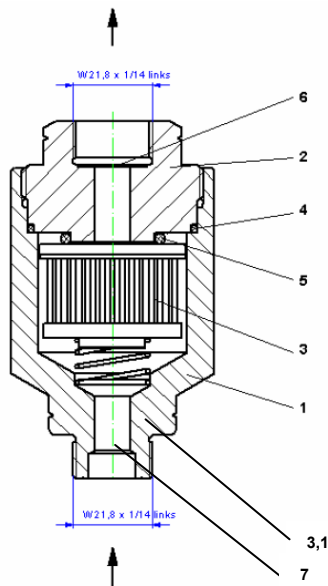

Поз.	FAS №	Наименование
1	60 830	Корпус
2	60 829	Крышка
3	63 142	Фильтрующий элемент
3.1	60 847	Прижимная пружина
4	60 849	О-Кольцо
5	60 850	О-Кольцо
6.		Уплотнение
7	70 029	Затвор

3. Монтаж

Монтаж и обслуживание разрешается только специализированному персоналу, квалифицированному и обученному работе с сжиженными углеводородными газами. Эксплуатация допускается только на объектах, оснащение которых соответствует всем действующим правилам и нормам безопасности.



ВНИМАНИЕ! Несоблюдение действующих норм и правил, а так же указаний данного паспорта/инструкции может привести к выходу оборудования из строя, имущественному ущербу и стать причиной несчастного случая!

ВНИМАНИЕ! Монтаж строго в соответствии с направлением потока, указанного стрелками на корпусе изделия!

Перед началом работ осмотрите изделие на предмет внешних повреждений. Не допускается эксплуатировать оборудование со следами механически или иных повреждений!

Перед монтажом проверить и удалить все технологические заглушки на фланцах и проверить чистоту контактных поверхностей ответных фланцев. Проверить неповрежденность межфланцевых прокладок. Перед установкой прокладок их контактные поверхности рекомендуется смазать графитной или любой подобной смазкой.



ВНИМАНИЕ! **Использованные прокладки или прокладки, имеющие механические повреждения, к повторной установке запрещены.**

После проведения монтажа проверьте стыки на предмет утечки, используя соответствующий метод обнаружения утечки. Проверьте правильность работы перед установкой и перед началом работы всей системы.

После монтажа и проверки на герметичность изделие готово к эксплуатации.

ЗАПРЕЩАЕТСЯ:



- **монтировать/демонтировать изделие с трубопровода при наличии в нем рабочей среды под давлением;**
- **производить ремонт изделия и отдельных элементов при наличии давления рабочей среды;**
- **использовать изделие на параметры, превышающие указанные в технических характеристиках;**
- **стучать по корпусу изделия;**

Рекомендации: Изделие должно иметь доступ для простоты технического обслуживания.

4. Техобслуживание

Данное оборудование подвержено различным физико-химическим воздействиям поэтому регулярный контроль и обслуживание данного продукта являются строго необходимыми и должны проводиться только квалифицированным персоналом. Мы рекомендуем регулярно проводить проверку на герметичность и работоспособность.

Обязательная периодическая проверка на наличие возможных отложений, а также других загрязнений и механических повреждений.



Внимание!
Оборудование содержать в чистоте и непременно заменить при обнаружении любых повреждений или следов коррозии.

Проверку работоспособности рекомендуется проводить один раз в 6 мес. Генеральную проверку рекомендуется проводить один раз в 12 мес., если иное не нормировано законодательством. Корректная и долговременная эксплуатация гарантируется только при правильном и своевременном проведении техобслуживании.

Рекомендации При несанкционированном падении производительности или росте потерь давления необходимо произвести очистку и/или замену фильтрующего элемента.

5. Транспортировка и хранение

Изделие должно транспортироваться в упаковке, предотвращающей от повреждения и загрязнения. Рекомендуется хранить в сухом и чистом месте. При длительном хранении рекомендуется использовать восковую смазку или ПЭТ-упаковку и проводить оценку условий хранения не реже 1 раза в 6 мес. Не снимать защитные колпачки до момента монтажа!

6. Ремонт

Фильтр подлежит ремонту; отдельные элементы могут быть заменены только в стационарных условиях и только квалифицированным и обученным персоналом. Для корректной оценки возможности ремонта необходимо передать устройство нашему техническому центру или связаться с нашим представителем.

7. Комплектность поставки.

- | | |
|------------------------|-------|
| 1. Фильтр FAS 23008 | 1 шт. |
| 2. Паспорт/руководство | 1 шт. |
| 3. Упаковка | 1 шт. |

8. Свидетельство о приемке.

Испытание	Результат
Внешний осмотр	Соответствует
Проверка прочности и плотности корпусных деталей	Норма
Проверка работоспособности и заводских настроек	Соответствует
Проверка упаковки и комплектности поставки	Соответствует

Настоящим подтверждается, что **Фильтр FAS 23008/** _____
соответствует ТУ, прошел испытания и признан годным к эксплуатации.

Дата приемки: « _____ » _____ 200__ г.

Ответственный контролер: _____

штамп контроля

9. Гарантия / дата передачи оборудования.

Гарантийный срок на изделие составляет 12 месяцев с момента начала эксплуатации, но не более 15 месяцев с момента передачи клиенту. При неправильной работе необходимо отправить изделие к изготовителю/продавцу. Мы гарантируем качество и безопасность нашей продукции при условии ее хранения, установки, эксплуатации и обслуживании в полном соответствии с требованиями настоящего технического паспорта и национальными нормативными документами.

Запрещается проводить самостоятельно любые ремонтные работы, так как при этом теряется гарантийное право.

Дата передачи оборудования клиенту: « _____ » _____ 200__ г.

штамп

Дата ввода в эксплуатацию: « _____ » _____ 200__ г.

штамп