

Арматура - Контрольное оборудование  
Запасные части - Автомобильное и промышленное оснащение - Производство и сервис

Насосная и компрессорная техника  
Системы перегрузки – Заправочные станции  
Ремонт и обслуживание

Flüssiggas-Anlagen GmbH  
Peiner Straße 217  
D-38229 Salzgitter  
Germany – Германия  
Telefon: +49 / 5341 / 8697-0  
Telefax: +49 / 5341 / 8697-11  
<http://www.fas-uni.de>



## ПАСПОРТ

### УГЛОВОЙ КЛАПАН

### FAS 19009-19015

---

*Внешний вид и расположение элементов могут отличаться от представленных на рисунках;  
Компания FAS оставляет за собой право внесения технических изменений.*

Арматура - Контрольное оборудование  
Запасные части - Автомобильное и промышленное оснащение - Производство и сервис

Насосная и компрессорная техника  
Системы перегрузки – Заправочные станции  
Ремонт и обслуживание

Flüssiggas-Anlagen GmbH  
Peiner Straße 217  
D-38229 Salzgitter  
Germany – Германия  
Telefon: +49 / 5341 / 8697-0  
Telefax: +49 / 5341 / 8697-11  
<http://www.fas-uni.de>



## **ПРЕДУПРЕЖДЕНИЕ**

***Сжиженный углеводородный газ  
является взрыво- и пожароопасным продуктом!  
ОПАСНОСТЬ ОБМОРОЖЕНИЯ!***

*Монтаж и обслуживание разрешается только специальному персоналу, квалифицированному, обученному и допущенному к работе с оборудованием для сжиженных углеводородных газов.*

*Эксплуатация оборудования допускается только на объектах, оснащение которых соответствует всем действующим правилам и нормам безопасности.*

*Данный паспорт является неотъемлемой составной частью продукта.*

### **ВАША ОБЯЗАННОСТЬ:**

*Прочитать и соблюдать все указания, рекомендации и правила, указанные в этом паспорте. Несоблюдение приводит к потере всех гарантийных обязательств.*

Арматура - Контрольное оборудование  
Запасные части - Автомобильное и промышленное оснащение - Производство и сервис

Насосная и компрессорная техника  
Системы перегрузки – Заправочные станции  
Ремонт и обслуживание

Flüssiggas-Anlagen GmbH  
Peiner Straße 217  
D-38229 Salzgitter  
Germany – Германия  
Telefon: +49 / 5341 / 8697-0  
Telefax: +49 / 5341 / 8697-11  
<http://www.fas-uni.de>



## **Содержание:**

- 1. Общая информация**
- 2. Технические характеристики**
- 3. Монтаж**
- 4. Техобслуживание**
- 5. Транспортировка и хранение**
- 6. Ремонт**
- 7. Комплектность поставки**
- 8. Свидетельство о приемке**
- 9. Гарантия /дата передачи оборудования**

## 1. Общая информация

**Угловой клапан FAS 19009-19015** для установки на автомобильных емкостях, контейнерах и стационарных емкостях; сконструирован специально для СУГ.

## 2. Технические характеристики

**Угловые клапана FAS 19009-19015, Pn 25, с NPT-резьбой**, и мягкой прокладкой, тип и размеры в соответствии с нижеследующей таблицей.

Заказ	Тип	Dn	A	C	G	Вес, кг	Рис.
19009	N401-04	1/2"	4 3/4"		-	1.40	идент. 1
19010	A7506AP	3/4"		3 11/16"	-	1.1	1
19011	A7508AP	1"		4 5/16"	-	1.6	идент. 1
19012	A7510AP	1 1/4"	6 3/4"	4 7/8"	-	3.1	2
19013	A7512AP	1 1/2"	6 13/16"	5 3/16"	5 1/4"	3.7	2
19014	A7514AP	2"	7 3/16"	5 7/8"		7.7	2
19015	A7518AP	3"	13 1/4"	9"	9"	18.0	3



A7505AP

Рис.1



A7513AP

Рис.2



A7517AP

Рис.3



Рис 1. Внешний вид, чертежи и основные элементы клапанов

Арматура - Контрольное оборудование  
Запасные части - Автомобильное и промышленное оснащение - Производство и сервис

Насосная и компрессорная техника  
Системы перегрузки – Заправочные станции  
Ремонт и обслуживание

Flüssiggas-Anlagen GmbH  
Peiner Straße 217  
D-38229 Salzgitter  
Germany – Германия  
Telefon: +49 / 5341 / 8697-0  
Telefax: +49 / 5341 / 8697-11  
<http://www.fas-uni.de>

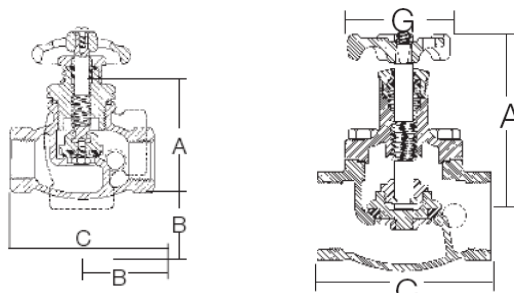

Прочная «быстрая» резьба на стержне. Благодаря тому, что резьба находится под фланцевым кольцом, посторонние предметы и пыль не мешают работе

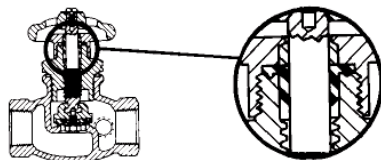

Основание шарнирного соединения не должно щелкать во время открытия и закрытия клапана.

Синтетический резиновый уплотняющий диск в основании.

Нейлоновый подшипник скольжения, предохраняющий стержень от износа.

Резиновое фланцевое кольцо стержня – затвор, предотвращающий потерю продукта. Чем выше давление, тем плотнее затвор.

Нижняя металлическая опора позволяет осуществлять замену фланцевого кольца при обслуживании.

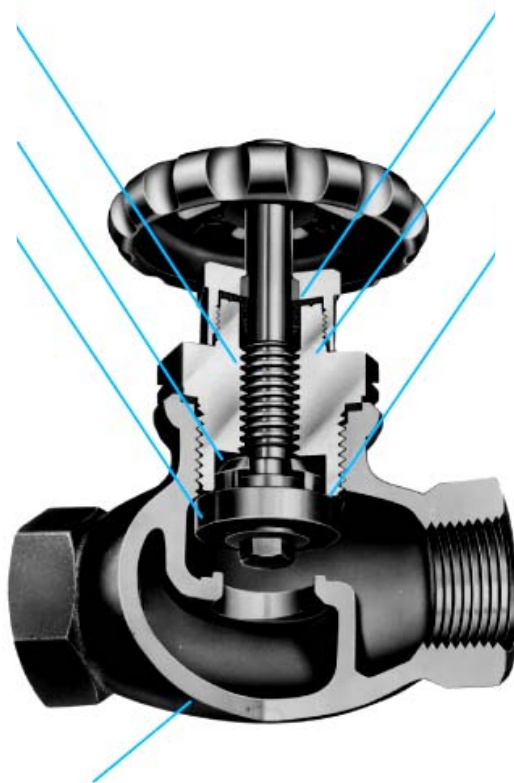

Крышка клапана из вязкого железа, обеспечивает высокую сопротивляемость трещинообразованию в следствие выкручивания, падения и ударов. Крышка запора и клапана – стальные (из стали «А»)

### **3. Монтаж**

Монтаж и обслуживание разрешается только специализированному персоналу, квалифицированному и обученному работе с сжиженными углеводородными газами. Эксплуатация допускается только на объектах, оснащение которых соответствует всем действующим правилам и нормам безопасности.



**ВНИМАНИЕ!** Несоблюдение действующих норм и правил, а так же указаний данного паспорта/инструкции может привести к выходу оборудования из строя, имущественному ущербу и стать причиной несчастного случая!

Перед началом работ осмотрите клапан на предмет внешних повреждений. Не допускается эксплуатировать клапан со следами механически или иных повреждений!

Перед установкой убедитесь, что клапан не повредился во время транспортировки и не забит грязью.

Используйте смазку резьбы для основных резьбовых соединений клапана и трубопровода.

Проверьте правильность работы клапана перед установкой и перед началом работы всей системы.

После проведения монтажа проверьте клапан на предмет утечки, используя соответствующий метод обнаружения утечки.

После монтажа и проверки на герметичность изделие готово к эксплуатации.

#### **ЗАПРЕЩАЕТСЯ:**



- **снимать клапан с трубопровода при наличии в нем рабочей среды под давлением;**
- **производить ремонт клапана при наличии давления рабочей среды в трубопроводе;**
- **использовать клапан на параметры, превышающие указанные в технических характеристиках;**
- **стучать по клапану;**

#### **4. Техобслуживание**

Данное оборудование подвержено различным физико-химическим воздействиям поэтому регулярный контроль и обслуживание данного продукта являются строго необходимыми и должны проводиться только квалифицированным персоналом. Мы рекомендуем регулярно проводить проверку на герметичность и работоспособность.

Обязательная периодическая проверка на наличие возможных отложений, а также других загрязнений и механических повреждений.



#### **Внимание!**

**Оборудование содержать в чистоте и непременно заменить при обнаружении любых повреждений или следов коррозии.**

Проверку работоспособности рекомендуется проводить один раз в 6 мес. Генеральную проверку рекомендуется проводить один раз в 12 мес., если иное не нормировано законодательством. Корректная и долговременная эксплуатация гарантируется только при правильном и своевременном проведении техобслуживания.

#### **5. Транспортировка и хранение**

Изделие должно транспортироваться в упаковке, предотвращающей от повреждения и загрязнения. Рекомендуется хранить в сухом и чистом месте. При длительном хранении рекомендуется использовать восковую смазку или ПЭТ-упаковку и проводить оценку условий хранения не реже 1 раза в 6 мес.

Арматура - Контрольное оборудование  
Запасные части - Автомобильное и промышленное оснащение - Производство и сервис

Насосная и компрессорная техника  
Системы перегрузки – Заправочные станции  
Ремонт и обслуживание

Flüssiggas-Anlagen GmbH  
Peiner Straße 217  
D-38229 Salzgitter  
Germany – Германия  
Telefon: +49 / 5341 / 8697-0  
Telefax: +49 / 5341 / 8697-11  
http://www.fas-uni.de



## **6. Ремонт**

Клапан в целом не подлежит ремонту, неисправный клапан необходимо заменить. Отдельные элементы клапана могут быть заменены только в стационарных условиях и только квалифицированным и обученным персоналом. Для корректной оценки возможности ремонта необходимо передать клапан производителю. После проведения ремонтных работ провести цикл тестов.

## **7. Комплектность поставки.**

- |                                   |       |
|-----------------------------------|-------|
| 1. Угловой клапан FAS 19009-19015 | 1 шт. |
| 2. Паспорт/руководство            | 1 шт. |
| 3. Упаковка                       | 1 шт. |

## **8. Свидетельство о приемке.**

<b>Испытание</b>	<b>Результат</b>
Внешний осмотр	Соответствует
Проверка прочности и плотности корпусных деталей	Норма
Проверка работоспособности	Соответствует
Проверка упаковки и комплектности поставки	Соответствует

Настоящим подтверждается, что **угловой клапан FAS 19009-19015** \_\_\_\_\_  
соответствует ТУ, прошел испытания и признан годным к эксплуатации.

Дата приемки « \_\_\_\_\_ » \_\_\_\_\_ 200\_\_ г.

Ответственный контролер: \_\_\_\_\_

штамп контроля

## **9. Гарантия / дата передачи оборудования.**

Гарантийный срок на изделие составляет 12 месяцев с момента начала эксплуатации, но не более 15 месяцев с момента передачи клиенту. При неправильной работе необходимо отправить изделие к изготовителю/продавцу. Мы гарантируем качество и безопасность нашей продукции при условии ее хранения, установки, эксплуатации и обслуживании в полном соответствии с требованиями настоящего технического паспорта и национальными нормативными документами.

Запрещается проводить самостоятельно любые ремонтные работы, так как при этом теряется гарантийное право.

Дата передачи оборудования клиенту: « \_\_\_\_\_ » \_\_\_\_\_ 200\_\_ г.  
штамп